

MEDIA KIT



INTERNATIONAL RESIDENCE

www.InternationalResidence.ru

НЕДВИЖИМОСТЬ ПО ВСЕМУ МИРУ И СТИЛЬ ЖИЗНИ





Объем:	до 176 полос
Цвет:	полноцвет
Бумага:	глянцевая
Формат:	220 x 290 мм
Тираж:	35 000 экз.

О ЖУРНАЛЕ INTERNATIONAL RESIDENCE

International Residence Magazine является ведущим в России специализированным изданием по вопросам зарубежной недвижимости и инвестиций в нее. С 2004 года этот высокоинформативный журнал выходит в свет на русском языке дважды в год с периодом распространения в 6 месяцев. Такая периодичность выхода приурочена к активным маркетинговым сезонам российского рынка зарубежной недвижимости — апрель весной и ноябрь осенью.

International Residence Magazine отвечает всем потребностям участников зарубежного рынка недвижимости. Издание адресовано состоятельным покупателям и инвесторам, заинтересованным в покупке недвижимости, и распространяется по всей обширной территории России и стран СНГ. Наши рекламодатели могут быть уверены в высокой эффективности рекламы, размещенной в нашем журнале.

При тираже 35000 экземпляров журнал читают не менее 100000 человек, что обусловлено семейным и корпоративным прочтением журнала, а также в формате on-line. Журналы отправляются непосредственно состоятельным инвесторам в соответствии с нашей базой данных, наработанной годами благодаря нашему опыту и успешному проведению огромного количества элитных мероприятий. Ведется также широкая рассылка нашего издания растущему числу российских агентств, заинтересованных в сотрудничестве с зарубежными застройщиками. Являясь официальным журналом выставки зарубежной недвижимости Moscow International Property Show, наш журнал получил уникальную возможность широкого распространения непосредственно в руки потенциальных покупателей. Помимо того ведется интенсивное распространение журнала посредством дистрибьюторской сети и участия во всех ведущих тематических и элитных мероприятиях России и СНГ.

International Residence — идеальный инструмент для агентств и застройщиков недвижимости за рубежом для поиска потенциальных покупателей и инвесторов в России.

International Residence стоит на первом рубеже этого быстро развивающегося рынка и дает нашим читателям новые для России возможности в сфере капиталовложений в зарубежную недвижимость по всему миру.

ПРЯМОЙ ДОСТУП К РАСТУЩЕМУ ЧИСЛУ ИНВЕТОРОВ ИЗ РОССИИ

International Residence — единственное издание, напрямую обращенное к состоятельным российским инвесторам и имеющее влияние на российские агентства недвижимости. Через нашу курьерскую службу и службу рассылки мы способны доставлять информацию непосредственно в дома и офисы этой элитной категории граждан.

Широко известно, что российский рынок зарубежной недвижимости уже сейчас составляет более 10 млрд долл. США, а в совокупности с рынком предметов роскоши и элитных путешествий он вышел на третье место в мире.

РАСПРОСТРАНЕНИЕ

International Residence выходит дважды в год, весной и осенью. Тщательно продуманная схема распространения обеспечивает эффективность максимально направленного информирования потенциальных клиентов. Распространение каждого номера продолжается в течение 6 месяцев. Наше исследование показывает, что каждый экземпляр читают не менее трех человек, что при тираже в 35 000 экземпляров соответствует аудитории, равной более 100 000 россиян.

ОСНОВНАЯ СТАТИСТИКА

Предпочитаемый способ покупки

Напрямую у застройщика	82%
Через агента в России (СНГ)	18%

Наша роль при принятии решения

Чтение IR способствовало началу поиска	35%
Посетили web-сайт за доп. информацией	28%
Сохранили рекламу или статью из журнала	27%

Категории наших читателей

Руководители / топ-менеджеры	49%
Финансисты	12%
Специалисты по недвижимости	11%
Юристы/бухгалтеры	11%
Госслужащие	9%
Деятели науки, культуры, шоу-бизнеса	8%

Где живут

Москва (и область)	39%
С.Петербург	11%
Казахстан	10%
Украина	10%
Урал	8%
Сибирь	4%
Остальные регионы России	7%
Другие республики	6%
Дальнее зарубежье	5%

Возраст

До 21	1%
21-30	8%
31-40	32%
41-50	34%
51-60	21%
60+	4%
Средний возраст	42

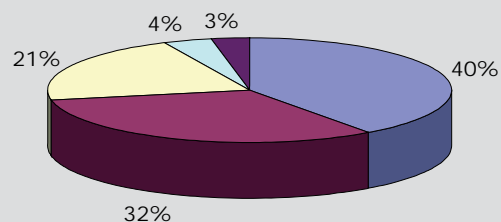

Распространение тиража

Тираж	35 000 экз.
Кол-во читателей	100 000
Объем	176 полос
Бумага	глянцевая
Формат	220мм x 290мм
Пол читателей	44% муж., 56% жен.
Средний возраст читателей	42

Распространение тиража

По подписке	40%
Выставки недвижимости/элитные мероприятия	32%
Дистрибьюторская сеть	21%
Агентства недвижимости	4%
VIP-залы в аэропортах	3%

ТИПИЧНЫЙ ЧИТАТЕЛЬ "INTERNATIONAL RESIDENCE"

Возраст и доход

Средний возраст	42
Средний семейный доход	223 000 \$
Владелец 2 и более объектов недвижимости	62%
Средняя стоимость основного жилья	850 000 \$
Средний собственный капитал	1 500 000 \$

Цель покупки недвижимости за рубежом

Купить недвижимость для себя	62%
Инвестировать в недвижимость	38%

Тип недвижимости

Второе жилье/дом для отдыха	53%
Для выгодного инвестирования	38%
Для сдачи в аренду	9%

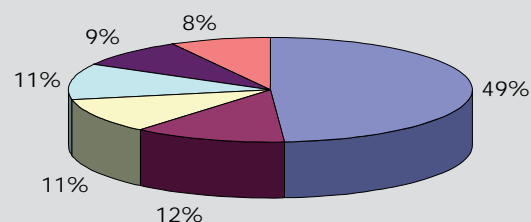

Категории наших читателей

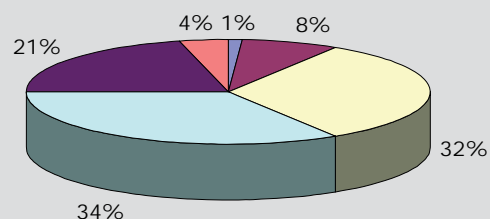

Возраст

СТРАТЕГИЧЕСКИ НАПРАВЛЕННЫЙ ОХВАТ РЫНКА

На своих страницах International Residence предлагает уникальный комплекс образовательных и информативных статей, лучших предложений и ведущих профессиональных мероприятий, способный формировать и нагревать интерес потенциальных покупателей, инвесторов и специалистов в сфере недвижимости к этому рынку.



Russia's leading International Real Estate

Журнал о зарубежной недвижимости

INTERNATIONAL RESIDENCE



INTERNATIONAL
RESIDENCE
www.InternationalResidence.ru

РАЗМЕЩЕНИЕ РЕКЛАМЫ / ЦЕНЫ 2016-2017

Даты выхода

Выпуск №26 октябрь 2016 (подача материалов – до 1 сентября 2016)
Выпуск №27 март 2017 (подача материалов – до 1 февраля 2017)

Модульная реклама

Рекламные модули будут печататься по всему журналу, позволяя рекламодателю использовать свой собственный стиль, логотипы и расположение. Минимальный размер рекламной площади — 1/4 страницы, для большего эффекта возможно размещение на целой странице и на развороте.

Две страницы рекламы (разворот)	3960€
Страница рекламы	2450€
2-я полоса обложки	4890€
3-я полоса обложки	4890€
4-я полоса обложки	6000€
Французская обложка	6890€
1/2 страницы рекламы	1325€
1/4 страницы рекламы	750€

Рекламная статья

Представление рекламной информации в виде статьи — оптимальный способ предложить свои услуги в ненавязчивой форме. Статьи пишутся в редакционном стиле, могут содержать описание деятельности компании и конкретные предложения, включают контактные координаты, логотип.

Две страницы рекламной статьи (разворот)	3100€
Целая страница рекламной статьи (полоса)	2100€
1/2 страницы рекламной статьи	1100€

Размещение рекламного объявления в Каталоге

Рекламное объявление о продаже недвижимости в Каталоге “**ЧТО МОЖНО КУПИТЬ...**”, где читателям предлагается ознакомиться с конкретными предложениями, разбитыми по странам и ценам (фотография, текст и контакты):

1 объект недвижимости	249€
---------------------------------	------

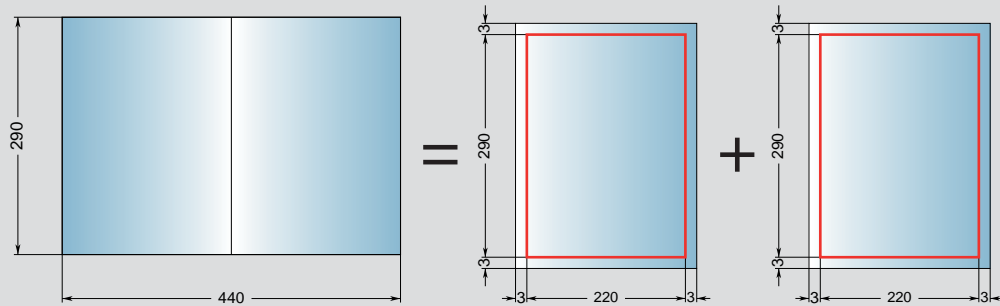

Две страницы (разворот)

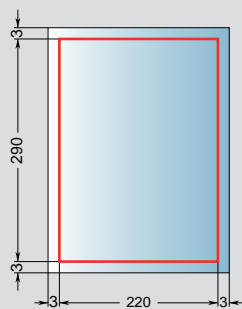

Страница

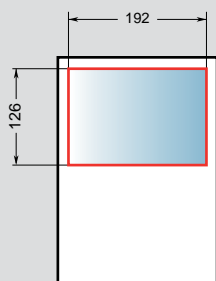

1/2 страницы (горизонтальная)

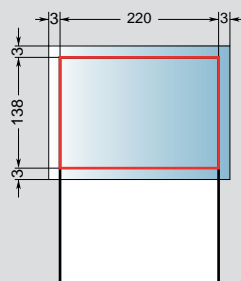

1/2 страницы (горизонтальная, под обрез)

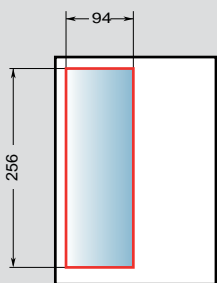

1/2 страницы (вертикальная)

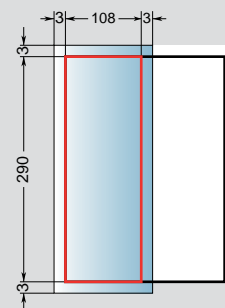

1/2 страницы (вертикальная, под обрез)

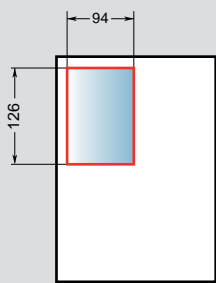

1/4 страницы

ТРЕБОВАНИЯ К МАТЕРИАЛАМ

Формат издания

220 мм x 290 мм (ширина x высота)

Предоставление материалов

Все материалы должны быть предоставлены по e-mail, FTP или CD-ROM. Фотографии и печатные материалы могут быть приняты по почте, однако следует учесть, что мы не можем обеспечить качество при сканировании фотографий из брошюр и других печатных материалов.

Мы принимаем файлы следующих форматов:

- PDF files (Job Options – Press)
- Adobe InDesign (с файлами шрифтов)
- Adobe Illustrator (с файлами шрифтов)
- EPS
- JPEG (максимальное качество, разрешение – 300 dpi)
- TIFF (разрешение – 300 dpi)

Внимание!

- Убедитесь, что все изображения и макеты переведены в цветовую модель CMYK.
- Убедитесь, что все растровые изображения имеют разрешение 300 dpi.
- При верстке модулей навyleт не забудьте оставить запас под обрез по 3 мм с каждой стороны.
- Если не требуется перевод вашего модуля на русский язык, конвертируйте весь текст в кривые.
- Если требуется перевод вашего модуля на русский язык, пожалуйста, присылайте файл верстки (не конвертируйте текст в кривые), прилинкованные файлы и файлы шрифтов. Если ваш модуль в формате JPEG или TIFF (растровое изображение), пожалуйста, свяжитесь с нами для уточнения возможности перевода.
- Для предотвращения изменений в вашем модуле, пожалуйста, предоставьте нам копию в виде PDF- или JPEG-файла.

Размеры рекламных модулей

Две страницы (разворот)	.. 440x290 мм + 3 мм с каждой стороны под обрез
Страница	.. 220x290 мм + 3 мм с каждой стороны под обрез
1/2 страницы (горизонтальная)	.. 192x126 мм
1/2 страницы (гор., под обрез)	.. 220x138 мм + 3 мм с каждой стороны под обрез
1/2 страницы (вертикальная)	.. 94x256 мм
1/2 страницы (верт., под обрез)	.. 108x290 мм + 3 мм с каждой стороны под обрез
1/4 страницы	.. 94x126 мм

www.aigroup.ru
aigroup

КОНТАКТЫ

AIGROUP, Россия

Журнал «International Residence»

Россия, 119270, Москва,

3-я Фрунзенская, д. 5, корп., 1

Тел.: +7 495 777 2577

moscow@aiigroup.ru

www.aiigroup.ru

О КОМПАНИИ

Журнал International Residence издается известной и уважаемой как в России, так и за рубежом компанией **aigroup**. Начиная с 1992 года компания занимает лидирующее положение в России и СНГ на рынке маркетинговых услуг в сфере зарубежной недвижимости.

Компания **aigroup** организует и принимает участие в основных профильных выставках и приобрела репутацию честной, открытой и трудолюбивой компании. Работа высококвалифицированных сотрудников редакционного отдела компании направлена на создание качественного информативного журнала, интересного для читателей и доходного для рекламодателей издания.

International Residence является официальным журналом следующих выставок, организуемых компанией **aigroup**:



МОСКОВСКАЯ МЕЖДУНАРОДНАЯ ВЫСТАВКА НЕДВИЖИМОСТИ

MOSCOW INTERNATIONAL PROPERTY SHOW

www.PropertyShow.ru



МОСКОВСКАЯ ВЫСТАВКА ЗАРУБЕЖНОЙ НЕДВИЖИМОСТИ И ГОЛЬФА

MOSCOW GOLF & LUXURY PROPERTY SHOW

www.LuxuryPropertyShow.ru



МЕЖДУНАРОДНАЯ ВЫСТАВКА НЕДВИЖИМОСТИ В САНКТ-ПЕТЕРБУРГЕ

ST. PETERSBURG INTERNATIONAL PROPERTY SHOW

www.Spb.PropertyShow.ru



ВЫСТАВКА БОЛГАРСКИЙ ДОМ

BULGARIAN HOME EXHIBITION, MOSCOW

www.BGShow.ru



ВЫСТАВКА ЗАРУБЕЖНОЙ НЕДВИЖИМОСТИ «ИНВЕСТШОУ»

MOSCOW PROPERTY INVESTMENT SHOW

www.InvestShow.ru



МОСКОВСКАЯ МЕЖДУНАРОДНАЯ ВЫСТАВКА НЕДВИЖИМОСТИ

MOSCOW INTERNATIONAL PROPERTY WORKSHOP

www.PropertyWorkshop.ru



ВЫСТАВКА «ЛЕЧЕНИЕ ЗА РУБЕЖОМ»

MOSCOW MEDSHOW

www.MedShow.ru



ВЫСТАВКА «ОБРАЗОВАНИЕ ЗА РУБЕЖОМ»

MOSCOW INTERNATIONAL EDUCATION SHOW

www.EducationShow.ru